

## BEDIENUNGSANLEITUNG

# SWAYTRONIC ENERGY STATION

1024Wh / 1536Wh

1000W AC



**BITTE LESEN SIE DIESES HANDBUCH  
VOR DER VERWENDUNG**

**Swaytronic**  
Mobile Energie

# INHALT

<b>S. 4</b>	<b>PRODUKTÜBERSICHT</b>
<b>S. 5</b>	<b>ALLGEMEINE SICHERHEITSHINWEISE</b>
<b>S. 6</b>	<b>ALLGEMEINE VORSICHTSMASSNAHMEN</b>
<b>S. 7–8</b>	<b>LADEN</b>
<b>S. 8–9</b>	<b>BEDIENUNGSANLEITUNG</b>
<b>S. 10</b>	<b>FEHLERBEHEBUNG</b>
<b>S. 11</b>	<b>TECHNISCHE DATEN</b>

Sie haben ein Projekt und sind sich bei der Umsetzung noch nicht sicher?  
Zögern Sie sich nicht uns zu kontaktieren!





## **LADEN SIE DIE ENERGY STATION JETZT**

**Eingebauter Lithium-Eisenphosphat-Akku. Vor der Verwendung oder Lagerung bitte aufladen!**

**Laden Sie die Energy-Station nach dem Entladen zeitnah wieder auf. Lagern Sie die Energy-Station nie über einen längeren Zeitraum in entlademem Zustand.**

## PRODUKTÜBERSICHT

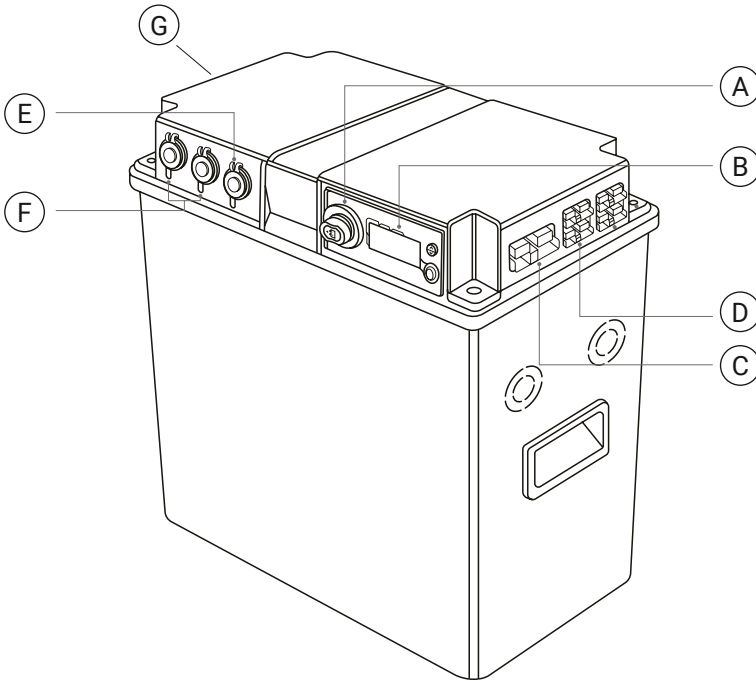

(A) Hauptschalter-DC-Schalter

(E) USB QC 3.0/PD

(B) AC Schalter & Display

(F) Zigarettenschlüsselbuchse 12V/10A

(C) Hochstromanschluss DC 12V

(G) AC-Ausgang

(D) 50A DC Ein-Ausgang

# ALLGEMEINE SICHERHEITSHINWEISE

## SICHERHEITSHINWEISE:

Da innerhalb der tragbaren Energy-Station hohe Spannungen und Temperaturen vorhanden sind darf das Gerät nur durch qualifiziertes und autorisiertes Wartungspersonal geöffnet und repariert werden.

Dieses Handbuch enthält Informationen zur Aufbewahrung und zum Betrieb der Energy-Station von Swaytronic. Bitte lesen Sie dieses Handbuch vor der ersten Inbetriebnahme. Jeder Betrieb entgegen den Sicherheitsstandards wird außerhalb der Herstellergarantie sein.

### Der Hersteller übernimmt keine Haftung für Schäden in folgenden Fällen:

- \* Schäden am Produkt durch unsachgemäßen Gebrauch, mechanischen Einflüssen und falscher Anschlussspannung.
- \* Änderungen am Produkt ohne ausdrückliche Genehmigung des Herstellers.
- \* Die Swaytronic (Schweiz) AG übernimmt keinerlei Haftung für Verluste, Schäden oder Kosten, die sich aus Verwendung und Betrieb ergeben oder in irgendeiner Weise damit zusammenhängen. Jegliche Haftung für Schäden und Folgeschäden ist ausgeschlossen, da die ordnungsgemässe Handhabung, die Montage und der Betrieb nicht überwacht werden können.
- \* Soweit sich nachstehend nichts anderes ergibt, sind weitergehende Ansprüche des Kunden, gleich aus welchen Rechtsgründen, ausgeschlossen. Der Onlineshop haftet deshalb nicht für Schäden, die nicht am Liefergegenstand selbst entstanden sind; insbesondere haftet Swaytronic nicht für den entgangenen Gewinn oder für sonstige Vermögensschäden des Kunden. Soweit die vertragliche Haftung vom Onlineshop ausgeschlossen oder beschränkt ist, gilt dies auch für die persönliche Haftung von Arbeitnehmern, Vertretern und Erfüllungsgehilfen
- \* Vorstehende Haftungsbeschränkung gilt nicht, soweit die Schadensursache auf Vorsatz oder grober Fahrlässigkeit beruht oder ein Personenschaden vorliegt. Sie gilt ferner dann nicht, wenn der Besteller gesetzlich geregelte Ansprüche geltend macht. Die Bestimmungen des Produkthaftungsgesetzes bleiben hiervon unberührt.
- \* Sofern der Onlineshop fahrlässig eine vertragswesentliche Pflicht verletzt, ist die Ersatzpflicht für Sachschäden auf den typischerweise entstehenden Schaden beschränkt.
- \* Ist die Nacherfüllung im Wege der Ersatzlieferung erfolgt, ist der Besteller dazu verpflichtet, die zu erst gelieferte Ware innerhalb von 30 Tagen an den Onlineshop auf Kosten des selben zurückzusenden.
- \* Die Rücksendung der mangelhaften Ware hat nach den gesetzlichen Vorschriften zu erfolgen. Der Onlineshop behält sich vor, unter den gesetzlich geregelten Voraussetzungen Schadensersatz geltend zu machen.
- \* Die Verjährungsfrist beträgt zwei Jahre. Fristbeginn erfolgt mit Lieferung der Sache.

## ALLGEMEINE VORSICHTSMASSNAHMEN

### UNTER SPANNUNG STEHENDE GERÄTE – STROMSCHLAG-GEFAHR



Nicht in Flüssigkeiten eintauchen oder in nassen Umgebungen betreiben.

Das Gerät ist nicht wasserdicht.

Nur in trockenen Umgebungen betreiben.

Nicht in brennbaren oder explosiven Umgebungen betreiben.

Nicht in Betrieb nehmen, wenn das Gerät in irgendeiner Weise beschädigt ist, inklusive loser Elektronik oder wenn Ladekabel ausgefranst oder Drähte frei liegen.

Platzieren Sie keine Fremdkörper in den Steckdosen oder Belüftungsöffnungen.

Bewahren und verwenden Sie das Gerät immer außerhalb der Reichweite von Kindern.



Öffnen Sie das Gerät nicht ohne Erlaubnis und professioneller Instruktion.

Stecken Sie keine Finger oder Hände in das Gerät.

Versuchen Sie nicht, die internen Fremdkörper zu ersetzen.

Versorgen Sie keine Geräte mit AC-Leistung über 1000W oder DC 175A. Beschädigungsgefahr des Wechselrichters und des Hauptschutzschalters.

Stellen Sie das Gerät bei Betrieb oder Lagerung auf einen ebenen Untergrund oder befestigen Sie es mit dem Halte-Set.

Verwenden Sie das Gerät nur zwischen Temperaturen von -10 °C bis +50 °C (-14 °F bis +122 °F).

# AUFLADEN

## AUFLADEN ÜBER AC-LADEGERÄT

1. Bitte stellen Sie sicher, dass der DC-Schalter während des Ladevorgangs immer eingeschaltet ist.
2. Stecken Sie das AC-Ladegerät mithilfe des mitgelieferten Netzkabels in eine Steckdose mit 230V 50/60Hz.
3. Verbinden Sie den Anderson-Stecker des AC-Ladegeräts mit dem Eingang des Battery Packs «50A EINGANG/AUSGANG».
4. Während des Ladevorgangs leuchtet das Licht des AC-Ladegeräts rot, der Lüfter des Ladegeräts ist im Betrieb.
5. Das Licht des AC-Ladegeräts leuchtet grün, wenn das Battery Pack vollständig aufgeladen ist. Bitte Anderson-Stecker abziehen und das Ladegerät von der Steckdose trennen.



# BEDIENUNGSANLEITUNG

## VERWENDUNG DER SWAYTRONIC ENERGY STATION

Nach dem vollständigen Aufladen ist die Energy Station sofort einsatzbereit. Es ist keine Einrichtung notwendig. Alle Ausgänge können gleichzeitig verwendet werden. Bitte stellen Sie sicher, dass die Gesamtleistung nicht mehr als AC 230V 1000W und DC 12V 200A beträgt.

### DC-Schalter

Alle 12V-Steckdosen & Anderson-Stecker werden über einen DC-Schalter gesteuert.

### AC-Schalter & Display

Schalten Sie das Display ein. Durch einen Signalton wird Ihnen der Start des Umwandlers bestätigt.

## DC-BETRIEB (MAX. 175A LEISTUNG)

1. Bitte stellen Sie sicher, dass der Gesamtlaststrom nicht mehr als 175A beträgt. Ansonsten kann es den 175-A-Hauptleistungsschalter auslösen.





2. Die maximale Leistung der 12V-Zigarettenanzünderbuchse beträgt 120W (12V 10A); maximale Leistung von 50A Anderson-Stecker ist 600W (12V 50A); Die maximale Leistung des 175A Anderson-Steckers beträgt 2100W (12V 175A). Bitte stellen Sie sicher, dass jeder Port das Limit nicht überschreitet und die Gesamtleistung nicht mehr als AC 230V 1000W und DC 12V 200A beträgt.
3. Kurzschluss ist verboten. Jeder Kurzschluss, der durch unsachgemäßen Gebrauch verursacht wird, löst den Unterbrecherschutz aus oder wird die Energy Station beschädigen. Bei unsachgemäßer Verwendung entstandene Schäden sind von der Garantie ausgeschlossen.

**VORSICHT:** Wenn Sie den 200-A-Hauptleistungsschalterschutz ausgelöst haben, wenden Sie sich bitte an ihren Händler, um den Hauptleistungsschalter zurückzusetzen.

**VORSICHT:** Ein automatischer 50-A-Reset-Schutzschalter schützt die «50 AMP EINGANG/AUSGANG» Steckdosen. Bei jeglicher Überentladung der «50 AMP EINGANG/AUSGANG»-Ausgängen: Bitte Trennen Sie die Last sofort, schließen Sie sie in wenigen Minuten wieder an und vermeiden Sie zu hohe Entladungen.

**ACHTUNG:** Eine 30A Inline-Sicherung schützt die 12V Zigarettenbuchse und die Dual USB-Buchse.

---

## AC-BETRIEB (MAX. 1000W LEISTUNG)

1. Das Display zeigt: Batterieprozent, DC-Spannung, AC-Spannung, AC-Leistung. Bevor Sie eine Netzsteckdose verwenden, überprüfen Sie bitte den Batterieprozent, die Gleichspannung und die Wechselstrom Spannung, um sicherzustellen, dass genügend Leistung für die Last vorhanden ist.
2. Trennen und schalten Sie das Gerät aus, wenn es nicht verwendet wird.

**ACHTUNG:** Prüfen Sie sorgfältig, ob die Nennspannung Ihres Geräts mit der Ausgangsspannung der Energy Station übereinstimmt.

**VORSICHT:** Blockieren Sie den Lufteinlass und -auslass nicht, insbesondere wenn der Wechselrichter in Betrieb ist.

## FEHLERBEHEBUNG

**Wenn die Energy Station nicht wie angegeben funktioniert, befolgen Sie die Schritte zur Fehlerbehebung, um das Problem zu beheben. Wenn weiterhin Probleme auftreten, bitte wenden Sie sich an den Hersteller oder Händler.**

### LADEPROBLEME

1. Stellen Sie sicher, dass der DC-Schalter eingeschaltet ist.
2. Bitte stellen Sie sicher, dass alle Steckdosen und Kabel sicher angeschlossen sind.
3. Verwenden Sie das Wattmeter-Kit, um die Ladeinformationen zu überprüfen (optional erhältlich).
4. AC-Ladegerät - Überprüfen Sie während des AC-Ladens, dass die LED des AC-Ladegeräts rot leuchtet und der Lüfter funktioniert. Überprüfen Sie die Sicherung im AC-Ladegerät.

### PROBLEME MIT 12-V-DC-STECKDOSEN

1. Stellen Sie sicher, dass der DC-Schalter eingeschaltet ist.
2. Prüfen Sie, ob das Licht der USB-Buchse leuchtet oder nicht.
3. Schalten Sie den AC-Schalter ein um zu überprüfen, ob das Display gut funktioniert.
4. Entfernen Sie mit Erlaubnis und Anweisung des Händlers die Schrauben des Deckels, um alle Unterbrecher zu inspizieren.

### PROBLEME MIT WECHSELSTROMAUSGÄNGEN

1. Stellen Sie sicher, dass der AC-Schalter eingeschaltet ist.
2. Stellen Sie sicher, dass das Display gut funktioniert, überprüfen Sie den Prozentsatz der Batterie, DC Spannung und Wechselspannung.
3. AC-Trennschalter zurücksetzen.

**ACHTUNG:** Wenn die obigen Schritte das Problem nicht beheben können, wenden Sie sich bitte an Ihren Händler oder den Hersteller.

# TECHNISCHE DATEN

## Modelle

### Technische Daten

	1024Wh 1000W	1536Wh 1000W
Leistung AC	1000W	1000W
Leistung DC	Max. 175A	Max. 175A
Kapazität Akku	12.8V 80Ah (1024Wh)	12.8V 120Ah (1536Wh)
Technologie Akku	LiFePO <sub>4</sub>	LiFePO <sub>4</sub>
Lebensdauer Akku	> 2000 Zyklen bei 100% DOD, dann 80% Restkapazität	> 2000 Zyklen bei 100% DOD, dann 80% Restkapazität
Dimensionen (LxBxH)	455 x 240 x 330mm	455 x 240 x 330mm
Gewicht	15kg	18kg
Material Gehäuse	ABS	ABS
Garantie	2 Jahre / 5 Jahre	2 Jahre / 5 Jahre

### Ausstattung

230V AC	1x ✓	1x ✓
Anderson 50A	4x ✓	4x ✓
Anderson 175A	1x ✓	1x ✓
USB QC 3.0	2x ✓	2x ✓
PD Power Delivery	2x ✓	2x ✓
Integrierter Solarladeregler	✗	✗
Integrierter Ladebooster	✗	✗

### Zubehör (Lieferumfang)

AC 230V - Ladegerät 20A	✓	✓
Starthilfekabel	✓	✓
Wattmeter für DC-Ausgang	✗	✗
Vorkonfektionierte Anschlusskabel mit 50A Andersonstecker	✓	✓
Befestigungsset für die Montage im Fahrzeug	✓	✓
Anschlusskabel Solar mit MC4 kompatiblen Stecker	✗	✗
Abdeckkappen für die Anderson-Anschlüsse	✓	✓
Separate Anderson Stecker-Set	✗	✗

### Artikeldaten

Artikelnummer	7640182628666	7640182628673
---------------	---------------	---------------

## ERWEITERUNG DER ENERGY STATION

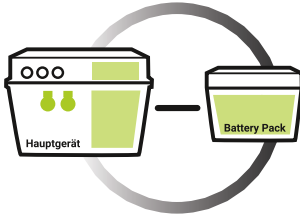

[ + 120Ah ]

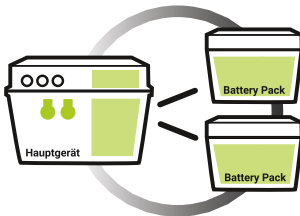

[ + 240Ah ]

[ MODULAR ]

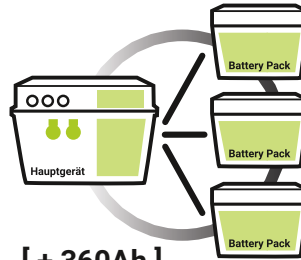

[ + 360Ah ]

**swaytronic**  
Mobile Energie

**UNSER PROZESS, IHR KUNDENNUTZEN!**

- Beratung
- Projektierung
- Umsetzung
- Einbauservice
- Projektbegleitung
- Reparaturservice
- After-Sales

